



FM-12-40 12V 40Ah

Specyfikacja elektryczna

Pojemność 25°C (77°F)	10 godzin (4.0A)	40.0Ah
	5 godzin (6.8A)	34.0Ah
	1 godzina (22.0A)	24.0Ah
Pojemność w danej temperaturze (20 godzin)	40°C (104°F)	102%
	25°C (77°F)	100%
	0°C (32°F)	85%
Rezystancja wewnętrzna	Akumulator naładowany 77°F (25°C)	12m Ω
	3 miesiące	91%
	6 miesięcy	82%
Samorozładowanie w 25°C (77°F)	12 miesięcy	64%
	Ładowanie	Prąd ładowania początkowego mniejszy niż 10A
	Buforowe	13.50 - 13.80V

Żywotność akumulatora dla pracy cyklicznej

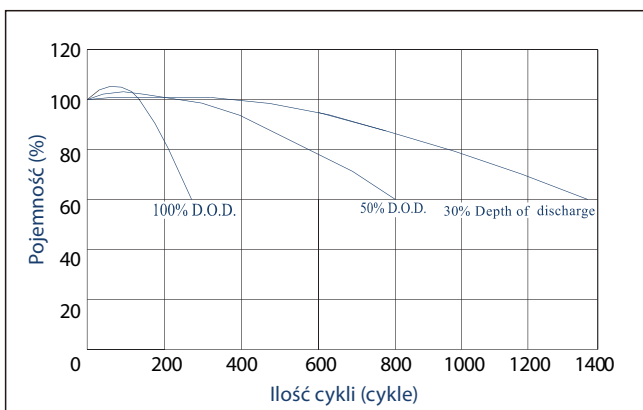

Wymiary (mm)

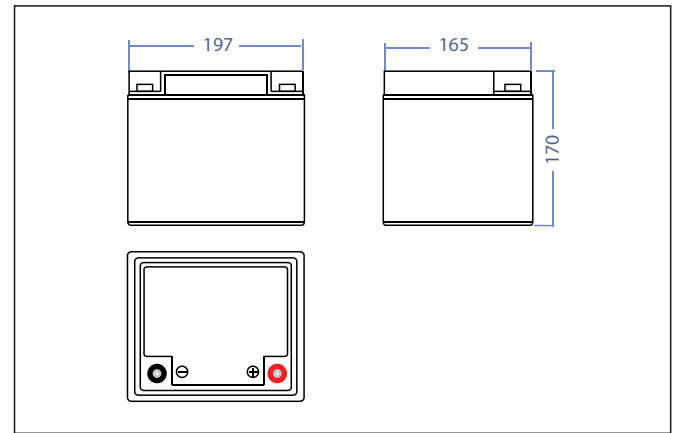

Rodzaj terminalu

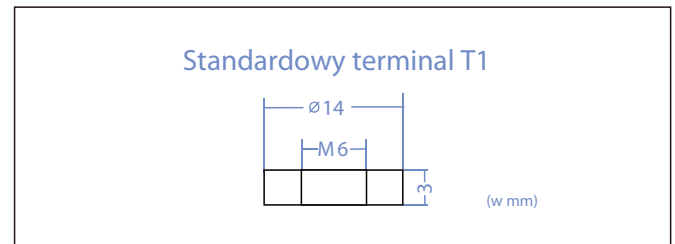

Specyfikacja techniczna

Nominalne napięcie	12V	
Nominalna pojemność (10 godzin)	40AH	
Wymiary	Długość	197 ±1mm (7.76 cali)
	Szerokość	165 ±1mm (6.50 cali)
	Wysokość obudowy	170 ±2mm (6.69 cali)
	Całkowita wysokość	170 ±2mm (6.69 cali)
Waga	Około 12.1kg (26.62 lbs)	
Terminal standardowy	T1	

Charakterystyka rozładowania w temperaturze 25°C

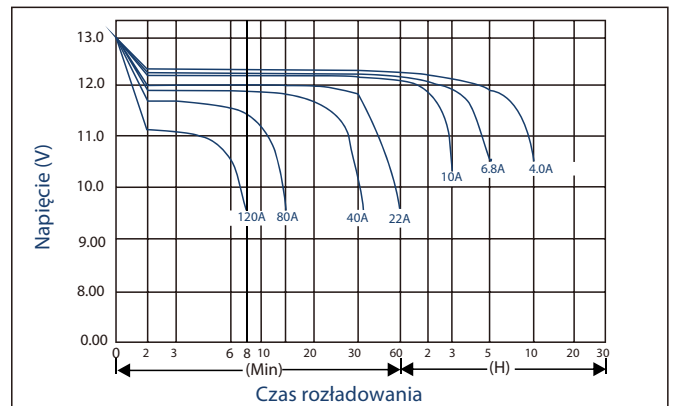

Staoprądowa (25°C) stałomocowa (W 25°C) tabela rozładowania

czas	10min	15min	30min	1h	2h	3h	4h	5h	8h	10h	20h	
9.60V	A	84	66	40.0	24.8	14.6	10.2	8.4	7.1	4.9	4.1	2.1
	W	898	721	446	281	168	119	98	84	58	48.2	25.6
9.90V	A	81.6	64.4	39.2	24.4	14.5	10.2	8.3	7.1	4.9	4.1	2.1
	W	876	706	439	278	167	119	98	84	58	48.4	25.5
10.20V	A	78	62	38.0	23.8	14.4	10.1	8.2	7.0	4.8	4.0	2.1
	W	840	683	427	272	167	118	97	83	57	48.0	25.5
10.50V	A	75	60	37.1	23.2	14.2	10.0	8.2	7.0	4.8	4.0	2.1
	W	808	663	418	266	165	117	97	83	57	48.0	25.4
10.80V	A	70	57	35.7	22.6	13.8	9.7	8.0	6.8	4.6	4.0	2.1
	W	762	630	404	260	161	114	94	81	55	47.6	25.2